

## ВІДОБРАЖЕННЯ СТРУКТУРНИХ ВІДНОШЕНЬ РЕЄСТРУ ТЕМІНОЛОГІЧНИХ СЛОВНИКІВ У БАЗАХ ДАНИХ

© Кульчицький І. М., 2010

**Проаналізовано взаємозв'язки між реєстровими одиницями термінологічних словників та запропоновано варіант їх відображення у лексикографічній базі даних.**

**Ключові слова:** термінологія, лексикографія, бази даних.

**The article is the sequential of the relations between register items in the dictionaries of terms. Their equivalents in lexicography database are reflected.**

**Keywords:** terminology, lexicography, database.

### Вступ

Сучасна тенденція лінгвістичної науки – втілення всіх аспектів наших знань про мову у словниковій формі [3]. Теорією і практикою укладання та використання словників займається галузь лінгвістики – лексикографія. Окремим напрямком лексикографії є термінографія, що займається теорією і практикою укладання спеціальних термінологічних словників. Утворена вона об'єднанням термінознавства – науки про терміни – та прикладної лексикографії. Важливість її підкреслює те, що термінологічний пласт лексики є найбільшою складовою будь-якої мови, а кількість термінів стає щорічно на 200 тисяч більшою, що дорівнює лексичному складу національної мови. Характерною рисою термінографії є те, що до укладання термінологічних словників обов'язково залучають фахівців тієї галузі науки і техніки, для якої укладають словник. Основним її завданням є систематизація, впорядкування і уніфікація та стандартизація наукової термінології, що обумовлює її навчальну, довідкову та систематизувальну функції. Термінографія поділяється на:

- описову, завданням якої є розроблення точних, коротких і простих тлумачень термінів;
- приписувальну, завданням якої є вказівка, який термін слід використовувати в тій чи іншій ситуації письмового чи усного наукового спілкування.

До термінологічних словників ставлять свої окремі вимоги. Найзагальніші з них:

- адекватне охоплення спеціальної лексики вибраної галузі людського буття;
- наявність необхідної інформації про термінологічні лексичні одиниці;
- відсутність непотрібних відомостей, що збільшують обсяг словника і ускладнюють пошук потрібної інформації;
- максимальна гармонія між всіма елементами методичної настанови і композиції словника.

На початку XXI століття лексикографія отримала великі перспективи розвитку, пов'язані із застосуванням новітніх інформаційних технологій. Найпривабливішим сьогодні виглядає укладання словника у вигляді лексикографічних баз даних (ЛБД), що, своєю чергою, вимагає побудови адекватних інформаційних моделей словника та словникових статей з подальшим відображенням їх (моделей) у концептуальну схему бази даних [4]. Тому **актуальним** сьогодні залишається дослідження структури словникових статей та побудова їх інформаційних моделей.

Цією тематикою в Україні активно займається Український мовно-інформаційний фонд НАНУ [6–10].

**Метою** цього дослідження є аналіз відношень між елементами реєстру термінологічних словників та спосіб реалізації цих відношень у лексикографічній базі даних.

### **Деякі аспекти проектування ЛБД**

При проектуванні лексикографічних баз даних необхідно враховувати серед інших такі аспекти:

- З погляду інформаційного наповнення ЛБД – це база даних деякого конкретного словника. Лексикографічна база даних повинна містити лексикографічну інформацію, включно з робочою, на основі якої можна отримати цілу сукупність словників різного застосування та призначення. Звичайно, можна вести мову про універсальну ЛБД, яка б дозволила отримати словник будь-якого типу, але, на нашу думку, сьогодні це нездійсненне, насамперед, у практичному плані. Тому мова може йти про ЛБД групи споріднених словників (наприклад, тлумачний, орфографічний тощо).

- Одне із сучасних застосувань словників [8] – включення їх як елементів інформаційно-пошукових систем, засобів лінгвістичного забезпечення програмних комплексів та лексикографічних автоматизованих систем, що здатні до автономної взаємодії з відчуженими від людини текстами. Це означає, що такі словники повинні забезпечувати правильну роботу з текстами, написаними у різний час. Тому при проектуванні та наповненні ЛБД важливо враховувати той факт, що у різний час одні і ті самі слова писали по-різному. Прикладом можуть слугувати сучасні зміни у правописі німецької мови. Особливо це актуально для української мови, правопис якої істотно змінювався впродовж останніх століть (навіть слово „орфографія” у словнику Г. Голоскевича [2] подано як „ортографія”).

### **Об'єкти словника та відношення між ними**

Для побудови інформаційної моделі словника насамперед необхідно визначити його об'єкти та відношення між ними. Словник є багатопараметричною системою з численними внутрішніми зв'язками, в якій виділяються мікро-, медіо- та макрорівні [4, 8].

На макрорівні словник розглядатимемо як об'єднання основи словника та допоміжних об'єктів. Основа словника – це множина всіх його словникових статей. Допоміжними об'єктами словника є джерела словника, передмова, науковий апарат словника, опис його структури, правила користування словником, список скорочень, граматичні таблиці, індекси, зворотні покажчики, ключові слова тощо. Певну частину цих об'єктів (наприклад, різного роду індекси) можна отримати за інформацією, яку містить основа словника, іншу – необхідно створювати автономно (наприклад, передмова пишеться безпосередньо авторами словника). Обов'язковою складовою макрорівня словника є його основа. Наявність всіх інших регламентується такою характеристикою макрорівня, як концепція словника – його призначення, коло користувачів, спосіб використання, орієнтовний об'єм, кількість мов, входів тощо. Тому всі відношення цього рівня мають єдиний характер – „наявний у словнику”.

Медіо- та мікрорівень безпосередньо належать до основи словника. Основними проблемами медіоструктурного рівня вважають об'єднання реєстрових одиниць у поля та групи на основі семантичних, тематичних, структурних і асоціативних ознак, а також побудову словникових гнізд. На цьому рівні єдиними об'єктами, між якими існують відношення, є реєстрові або лексикографічні одиниці.

На мікроструктурному рівні вирішують проблеми словникової статті: її структура, форми та способи розкриття семантики реєстрових одиниць, ієрархія їхніх значень тощо. У практичній лексикографії словникову статтю традиційно описують лінійною послідовністю її елементарних компонент (неподільні у межах конкретного словника лексичні одиниці), зазначаючи способи їх виділення типографськими шрифтами чи особливими символами, хоча як в теоретичному, так і в практичному плані важливим є осмислення складніших відношень між компонентами словникової статті та способів виділення не лише елементарних, але і складених компонент. Їх вивчення та опис дають змогу будувати адекватні синтаксичні моделі словникової статті, на основі яких можна перейти до її формальної структурної моделі. Як незалежний відрізок тексту словникова стаття має

регулярну структуру, і у межах одного словника характеристики лексикографічної одиниці йдуть у наперед заданій послідовності, тому можна говорити про створення універсальної моделі словникової статті.

Як лінгвістичний об'єкт словникова стаття є основною одиницею метамовного спілкування, складним предикатом метамови, тим, що говориться (повідомляється) у словнику про реєстрову одиницю – основний об'єкт словникового опису. Її синтаксичні особливості вказують на спорідненість її як із текстом, так і з окремим реченням. Теоретично у загальному випадку статті словника будь-якого типу притаманні такі риси (лексикографічні універсали):

Наявність одиниці опису (реєстрової (лексикографічної) одиниці) – ліва частина.

Наявність інформації про реєстрову одиницю – права частина.

Інформація про зв'язки реєстрової одиниці з лексичною системою мови.

Існування двох типів правої частини. Праві частини першого типу є текстом, який пояснює значення відповідної реєстрової одиниці, містить різноманітну інформацію про неї або її переклад іншими мовами, або подає відомості про предмети, які вона позначає. Вони описують реєстрові одиниці через мовні утворення і розкривають у визначенні те, що відображається у свідомості за цим словом. Вміст та структура таких статей сильно залежать від типу словника. Праві частини другого типу використовують переважно відсильні визначення, які застосовують за наявності дублетності у назвах, орфографічних і мовних варіантах одного і того самого слова тощо. В них майже відсутні відмінності у змісті, і у словнику ставляться відсилання "дивись ...", "те ж, що і ...", "той, що належать до ...", "той, що належить ..." тощо. Статтю, яка містить праву частину першого типу, називатимемо **повною статтею**, а другого – **статтею-відсилачем**.

При моделюванні структури статті сучасна теоретична лексикографія оперує поняттям лексикографічного параметра, який вперше ввів Ю. Н. Караулов [3]. За його визначенням **лексикографічний параметр** – це деякий квант лінгвістичної інформації, що, в принципі, може мати самостійний інтерес для користувача, але, як правило, виступає в комбінації з іншими параметрами (квантами) і знаходить своє специфічне вираження у словниках; іншими словами – це особливе словникове відображення структурних рис мови. За своєю природою лексикографічні параметри діляться на дві групи. До однієї з них входять власне мовні, тобто структурогенні параметри: наголос, орфографічний параметр тощо. Їх значення дискретні і можливість варіювання поширюється лише на способи їх задання, фіксації у словнику. Другу групу становлять параметри, зміст яких за необхідності містить і екстралінгвістичний фактор – денотативний, історико-культурний, прагматичний, тобто моменти, вторинні відносно до мови, пов'язані не лише з самою мовою, але з її вивченням, тобто з мовознавством. Ці параметри недискретні за своєю природою, характеризуються змінною глибиною розкриття і відображають не власне структурні відношення, а процеси – діахронічні, синтагматичні, взаємодії мов, інтерференції тощо.

Тобто, у структурному плані словникова стаття складається як з лексикографічних параметрів, що співвіднесені з відповідною реєстровою одиницею, так і з компонент, що показують її місце у мовній системі. Медіорівень – це зв'язки між різними лексикографічними одиницями, а мікрорівень – це зв'язки між лексикографічною одиницею та відповідними їй значеннями лексикографічних параметрів. Як бачимо, лексикографічні одиниці виконують роль зв'язку між медіо- та макрорівнями словника, причому на медіорівні це єдині об'єкти. Відношення між ними умовно можна розбити на семантичні та структурні. Найпоширенішими серед семантичних є [4]:

- Полісемія – семантичне відношення, яке об'єднує лексикографічні одиниці з однаковими структурогенними, але різними лінгвістичними лексикографічними параметрами. На множині полісемів макрорівнем словника задано відношення порядку, відображенням якого є номер полісема у полісемічному ряді. Традиційно у словниках це відношення відображається однією статтею, де лексикографічною одиницею є полісем, а кожне його значення – окремою пронумерованою підстаттею.

- Омонімія – семантичне відношення, яке об'єднує лексикографічні одиниці з однаковим знаковим параметром та наголосом, які відрізняються значеннями. На множині омонімів макрорівнем словника визначено відношення порядку, відображенням якого є номер омоніма у

омонімічному ряді. Омоніми традиційно подають окремими статтями з нумерацією лексикографічних одиниць.

- Синонімія – семантичне відношення типу “один до багатьох”, яке зв’язує лексикографічну одиницю (домінанту) з рядом інших лексикографічних одиниць (синонімами) на основі повного або часткового збігу їхніх значень. Домінанта є лівою, а синонімічний ряд – правою частиною цього відношення. На множині синонімів макрорівнем словника визначено відношення порядку, відображенням якого є номер синоніма у синонімічному ряді.

- Антонімія – семантичне відношення типу “один до багатьох”, яке зв’язує лексикографічну одиницю (домінанту) з рядом інших лексикографічних одиниць (антонімами) на основі протилежності їхніх значень. На множині антонімів макрорівнем словника визначено відношення порядку, відображенням якого є номер антоніма у антонімічному ряді.

- Омографія – це семантичне відношення, яке об’єднує між собою лексикографічні одиниці з однаковим орфографічним параметром, які відрізняються значенням та звучанням. На множині омографів макрорівнем словника визначено відношення лексикографічного впорядкування. Омографи традиційно подають окремими статтями без нумерації лексикографічних одиниць.

- Паронімія – семантичне відношення типу “один до одного”, яке зв’язує дві лексикографічні одиниці на основі часткової звукової подібності при їхній повній або частковій семантичній різниці (наприклад, "адресат" – "адресант").

- Гіпонімія – ієрархічне семантичне відношення типу “один до багатьох” між однорідними лексикографічними одиницями, яке їх зв’язує на ґрунті родо-видових відношень (наприклад, "рослина" (рід) → "дерево" (вид); “дерево” (рід) → "дуб" (вид). На множині видів макрорівнем словника визначено відношення лексикографічного впорядкування.

- Словотвір – семантичне відношення типу “один до одного”, яке зв’язує дві лексикографічні одиниці, одна з яких утворена з іншої за певним правилом словотвору (наприклад, "абстрактний іменник до ...", "дія за значенням ...", "якість за значенням ..." тощо).

- Зв’язки „один до багатьох” типу "порівняй з", "дивись ще" і т. п. Зазначимо, що у словниках характер семантичності цих зв’язків означається неформально і вони мають допоміжний характер. На множині кожного типу зв’язку макрорівнем словника визначено відношення лексикографічного впорядкування.

Характеризуючи ці семантичні відношення, скажемо наступне:

- полісемія, омонімія та синонімія присутні практично у всіх словниках, тому їхня реалізація є обов’язковою у моделі будь-якого з них;

- відношення полісемії, омонімії та омографії практично неможливо напряму віднести до одного з загальноприйнятих у класичних інформаційних моделях („один до одного”, „один до багатьох”, „багато до багатьох”) – відсутня явно виражена права та ліва частини відношення;

- відношення паронімії має симетричний характер (якщо "адресант" паронім "адресата", то "адресат" – "адресанта").

- 

### Структурні відношення між ресстровими одиницями термінологічних словників

Розглянемо статтю з [7]:

*АБЕТАЛІПОПРОТЕЇНЕМІЯ (А-β-ЛІПОПРОТЕЇНЕМІЯ), і, ж. – син. синдром БАССЕНА-КОРНЦВАЙГА – abetalipoproteinaemia, ae f [a- + βήτα beta (грец. літера) + G. λίπος lipos жир + G. πρωτος protos перший + -aemia\*]; syndromum Bassen-Kornzweig; E. abetalipoproteinemia, Bassen-Kornzweig syndrome – природжена хв-ба з АР типом успадк. Кл: розлади всмоктування і транспорту жирів, пігментна дегенерація сітківки, перифер. невропатія, поруш. психіки Ан: нестача або й відсутність β ліпопротеїдів, холестерину і фосфатидів, в мазках крові – численні акантоцити.*

У структурі цієї статті нас буде цікавити те, що реєстровий термін відображено у двох орфографічних варіантах: *АБЕТАЛІПОПРОТЕЇНЕМІЯ* і *А-β-ЛІПОПРОТЕЇНЕМІЯ*. Перегляд медичної літератури дозволяє сказати, що можливий і третій орфографічний варіант: *А-БЕТА-ЛІПОПРОТЕЇНЕМІЯ*. Звичайно, що можна говорити про єдину правописну норму терміна, але відкинувши дискусію про те, що словники різних авторів одні і ті ж терміни пишуть по-різному, а академічні словники української термінології – проблема; а також те, що в Україні з правописом поводяться надзвичайно вільно, у ЛБД, на нашу думку, повинні бути відображені усі орфографічні варіанти. Тим більше, якщо подальше використання ЛБД передбачає включення її вмісту у програми автоматичного аналізу тексту, то без наявності орфографічних варіантів сказати, що це один і той самий термін, неможливо. Графічно це відношення подано на рис. 1.



Рис. 1. Взаємозв'язки між орфографічними варіантами терміна *АБЕТАЛІПОПРОТЕЇНЕМІЯ*

Назву будівельного матеріалу, яку за сучасною орфографією пишуть «алебастр» [6], у словнику [5] подано як «Алябастер». Знову ж таки, такі орфографічні різновиди необхідно враховувати у програмах автоматичної обробки текстів. Адже такі програми повинні правильно обробляти тексти, написані у будь-який період з відповідною орфографією. Щодо того, що тексти, написані до комп'ютерної ери, необхідно переводити на сучасну орфографію при створенні їхніх електронних копій, то, на нашу думку, така тактика хибна з двох причин: по-перше, сучасним нинішній правопис є лише у сьогоднішні і немає гарантії, що він не буде змінюватися у майбутньому; по-друге, такі зміни гублять автентичність текстів, яка може бути використана у різних мовних дослідженнях. Графічно це відношення подано на рис. 2.

У цьому ж словнику [5] ми зустрічаємо два варіанти орфографії аббревіатури, утвореної від назви інституту української наукової мови – ІУНМ та І. У. Н. М.

Розглянемо таку статтю з [7]:

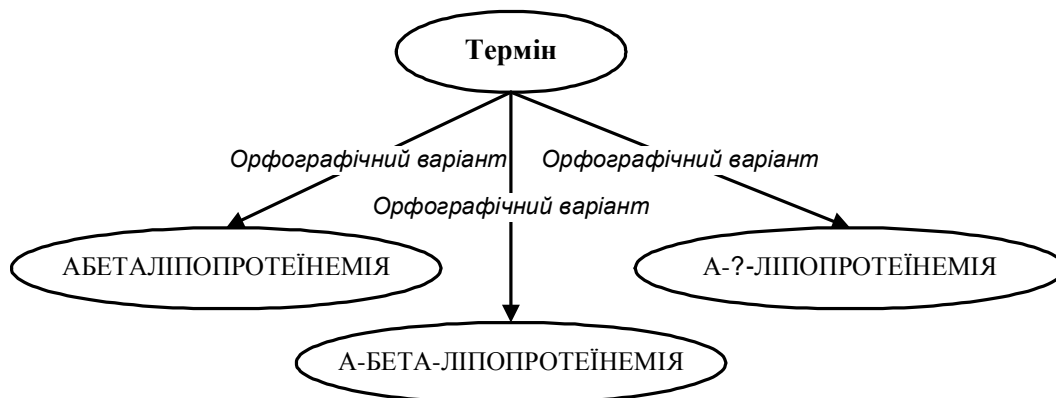
*АДДИСО́НА-БІ́РМЕРА АНЕМІ́Я – див. АНЕМІ́Я АДДИСО́НА-БІ́РМЕРА*



Рис. 2. Взаємозв'язки між орфографічними варіантами терміна *Алебастр*



Рис. 3. Відношення термін – термін-дублет

У цьому випадку структурно ми маємо справу зі статтею-відсилачем, де в статті для терміна-дублета робиться поклик до основної статті. Терміни-дублети найчастіше зустрічаються у складених термінах, де присутні прізвища, але теоретично можна припустити дублетність для будь-якого терміна, що складений з двох та більше слів. Традиційно у передмовах до термінологічних словників зазначають, яке слово у складених термінах у реєстрі подають першим (як правило, це основне слово – закон Гука, ознака збіжності тощо). Але, враховуючи застосування словників у автоматичній обробці текстів, лексикографічна база даних, на нашу думку, повинна містити інформацію про всі можливі дублети складеного терміна. Графічно це відношення подано на рис. 3.

Розглянемо ще дві статті з [7]:

**ШВИДКІСТЬ ОСІДАННЯ ЕРИТРОЦІТІВ (ШОЕ)** – *celeritas sedimentationis erythrocytorum*; *E. erythrocyte sedimentation rate (ESR)* – Ш., з якою еритроцити відокремлюються від плазми під дією сили тяжіння; вимірюється величиною утворюваного за 1 год стовпа плазми в капілярі з цитратною кров'ю (в мм)

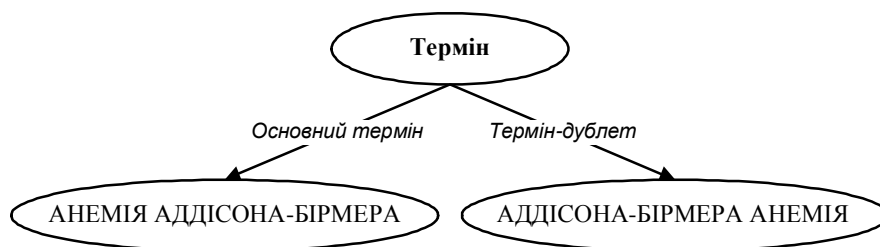
**ШОЕ** – див. **ШВИДКІСТЬ ОСІДАННЯ ЕРИТРОЦІТІВ**

У цьому випадку ми маємо справу з терміном, який означений повною назвою та аббревіатурою. У [7] основна стаття побудована до повного терміна, а до аббревіатури подана стаття-відсилач. Такий спосіб подання не є правилом навіть в межах одного словника, позаяк на рішення, де поміщати основну статтю, а де – статтю-відсилач, сильно впливають як лінгвістичні, так і екстралінгвістичні фактори (частота вживання у науковій літературі, думка та уподобання укладачів тощо). Таке відношення теж повинно бути відображено у ЛБД. Графічно це відношення подано на рис. 4.

Отже, на медіорівні словника можна виділити клас відношень між лексикографічними одиницями, які ми назвемо **структурними відношеннями**. Для їх опису використаємо знаковий лексикографічний параметр [4] – побуквене зображення лексикографічної одиниці. До структурних відношень лексикографічних одиниць віднесемо:

**Орфографічне** – відношення між знаковими параметрами лексикографічної одиниці. Для множини знакових параметрів цього відношення на макрорівні конкретного застосування ЛБД визначають відношення «включати/не включати у реєстр».



Рис. 4. Відношення термін–аббревіатура терміна

**Абревіатурне** – відношення між аббревіатурою та її розгорткою. Для множини знакових параметрів цього відношення на макрорівні конкретного застосування ЛБД визначають відношення «включати/не включати у реєстр».

**Дублет** – відношення між складеними термінами, які відрізняються один від одного лише порядком слів. Для множини знакових параметрів цього відношення на макрорівні конкретного застосування ЛБД визначають відношення «включати/не включати у реєстр».

Подані структурні відношення теж перебувають між собою у певних залежностях. Розглянемо найзагальніший випадок. Певне поняття деякої предметної галузі передано терміном, який має дублетний варіант. Як термін, так і дублет допускають використання своїх аббревіатур. Своєю чергою, кожен з чотирьох варіантів подання поняття предметної галузі (термін, дублет та

їхні абрєвіатури) має свої правописні варіанти. Тобто ми маємо групу термінів, яка співвіднесена з одним поняттям предметної галузі. Усі терміни у словнику є лексикографічними (реєстровими) одиницями, між якими повинні бути вказані всі структурні відношення. На нашу думку, це може бути здійснено так:

- Спочатку терміни групи розбиваються на підгрупи за конкретним орфографічним відношенням: правописний варіант терміна, правописний варіант його абрєвіатури, правописний варіант дублета терміна, правописний варіант абрєвіатури дублета терміна. Кожній підгрупі присвоюємо знаковий код, які можемо назвати відповідно псевдотерміном, його псевдоабрєвіатурою, його псевдодублетом та псевдоабрєвіатурою дублета.

- Потім аналогічно утворюємо квазітермін, об'єднуючи за відповідним абрєвіатурним відношенням псевдотермін та його псевдоабрєвіатуру та квазідублет терміна, об'єднуючи за відповідним абрєвіатурним відношенням псевдодублет та його псевдоабрєвіатуру. (Зрозуміло, що префікси псевдо- і квазі- означають одне і те саме, тільки перший походить з грецької, а другий – з латинської. Ужито їх з єдиною метою – не вживати формулювань типу „квазі... першого порядку” тощо).

- Нарешті утворюємо квазіреєстрову одиницю, об'єднуючи дублетним відношенням квазітермін та квазідублет. Така квазіреєстрова одиниця є єдиним цілим у всіх інших відношеннях медіорівня словника.

Графічно це подано на рис. 5.

На цьому рисунку вжито такі позначення:

- ЗПТ – знаковий лексикографічний параметр терміна;
- ЗПА – знаковий лексикографічний параметр абрєвіатури;
- ЗПД – знаковий лексикографічний параметр дублета;
- ЗПАД – знаковий лексикографічний параметр абрєвіатури дублета;
- ГВО – група лексикографічних одиниць у відношенні «орфографічне»;
- ГВА – група лексикографічних одиниць у відношенні «абрєвіатурне»;
- ГВД – група лексикографічних одиниць у відношенні «дублет».



Рис. 5 Структурні відношення між лексикографічними одиницями одного поняття предметної галузі

Як бачимо, вищеподані відношення утворюють ієрархію: «дублет» → «абрєвіатурне» → «орфографічне». Узагальнено структурні відношення між лексикографічними одиницями подано на рис. 6.

На цьому рисунку вжито такі позначення:

- КЛЮ – квазілексикографічна одиниця;
- КТ – квазітермін;
- ПТ – псевдотермін;
- ЗП – знаковий параметр лексикографічної одиниці.

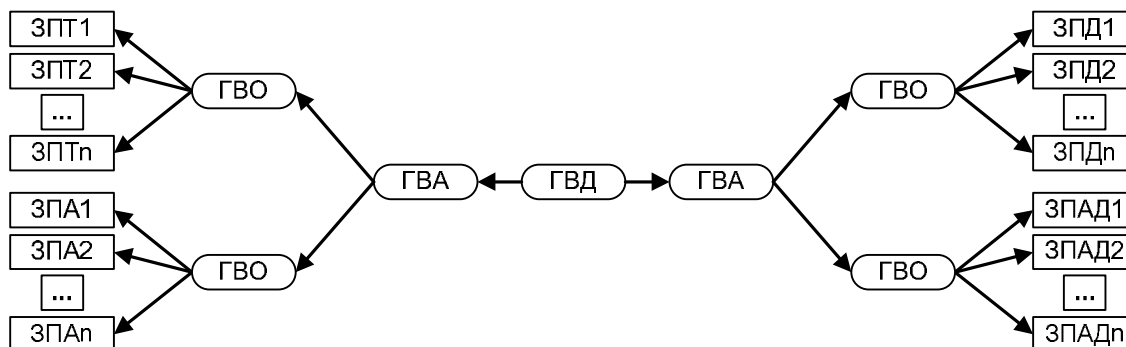
У концептуальній моделі лексикографічної бази даних за відомими правилами [1] їх відображають сукупністю реляційних відношень, де унікальний ідентифікатор псевдолексикографічної

одиниці призначений для відображення інших відношень медіорівня. Можливий фрагмент такої концептуальної схеми подано на рис. 7.

На цьому рисунку вжито такі позначення:

- Реляційне відношення „Знакові параметри”. Призначене для збереження у ЛБД лексикографічних одиниць.
  - УІЗПЛО – унікальний ідентифікатор знакового параметра лексикографічної одиниці. Слугує для зв’язку з реляційним відношенням „Псевдотерміни”.
  - ЗПЛО – знаковий параметр лексикографічної одиниці. Побуквене відображення лексикографічної одиниці.
  - ПВЛО – поле впорядкування лексикографічної одиниці. Програмне забезпечення ЛБД повинно заповнювати це поле автоматично після заповнення чи редагування поля ЗПЛО. Призначене для реалізації правильного впорядкування реєстру словника [4].



Рис. 6. Структурні відношення між лексикографічними одиницями



- ІВР – індикатор включення у реєстр словника.
- К – коментар.
- Реляційне відношення „Псевдотерміни”. Призначене для відображення структурного відношення „орфографічний” між лексикографічними одиницями.
  - УІПТ – унікальний ідентифікатор псевдотерміна. За своїм змістом – його знаковий параметр. Слугує для зв’язку з реляційним відношенням „Квазітерміни”.
  - УІЗПЛО – унікальний ідентифікатор знакового параметра лексикографічної одиниці. Слугує для зв’язку з реляційним відношенням „Знакові параметри”.
- ІВР – індикатор включення у реєстр словника.
- К – коментар.
- Реляційне відношення „Квазітерміни”. Призначене для відображення структурного відношення „абревіатурне” між лексикографічними одиницями.

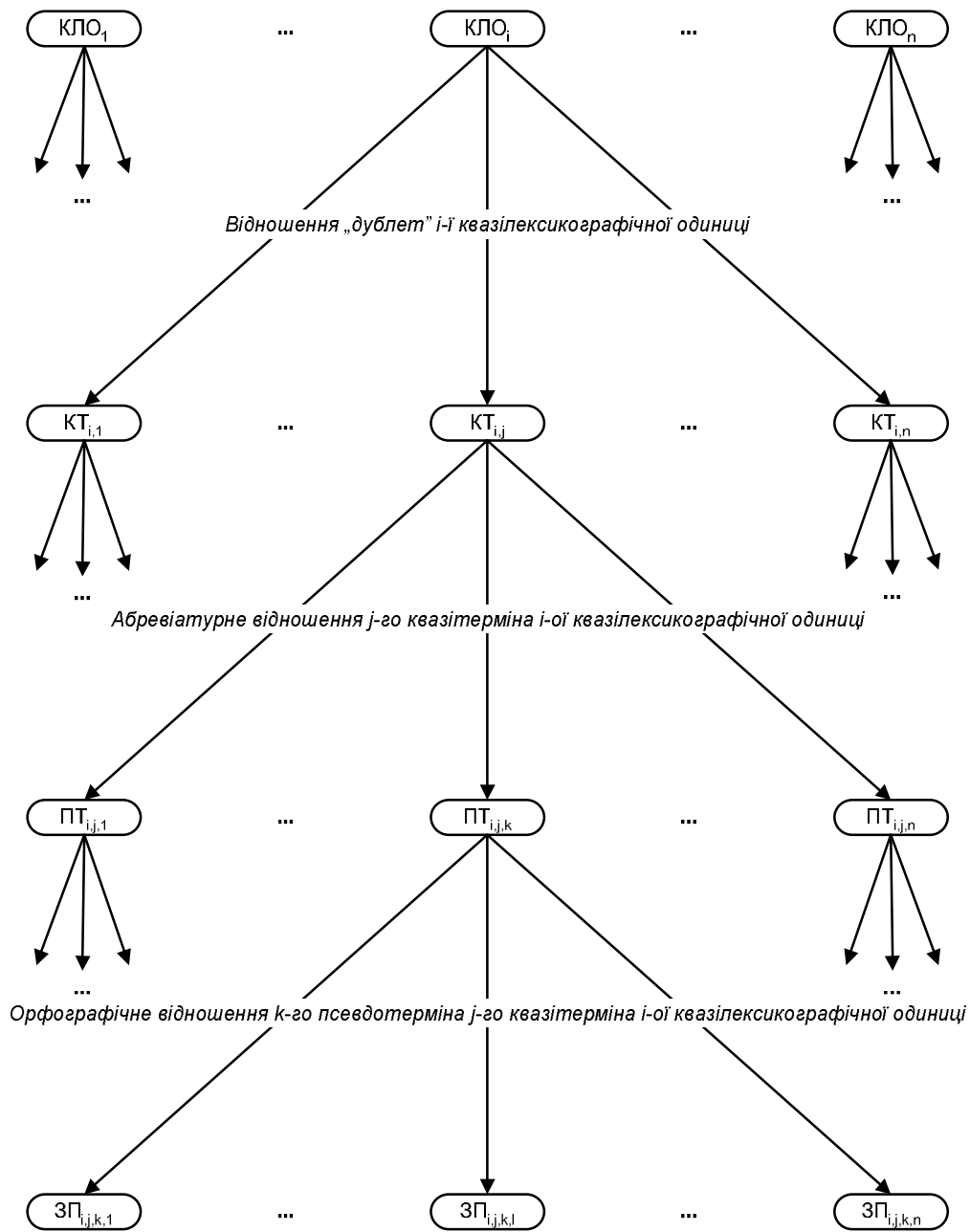

Рис. 7. Фрагмент концептуальної схеми ЛБД для відображення структурних відношень

- УІКТ – унікальний ідентифікатор квазітерміна. За своїм змістом – його знаковий параметр. Слугує для зв'язку з реляційним відношенням „Квазілексикографічні одиниці”.
- УІПТ – унікальний ідентифікатор псевдотерміна. Слугує для зв'язку з реляційним відношенням „Псевдотерміни”.
- ІВР – індикатор включення у реєстр словника.
- К – коментар.
- Реляційне відношення „Квазілексикографічні одиниці”. Призначене для відображення структурного відношення „дублет” між лексикографічними одиницями.
- УІКЛЮ – унікальний ідентифікатор квазілексикографічної одиниці. За своїм змістом – знаковий параметр квазілексикографічної одиниці. Слугує для зв'язку з рештою об'єктів концептуальної схеми ЛБД.
- УІКТ – унікальний ідентифікатор квазітерміна. Слугує для зв'язку з реляційним відношенням „Квазітерміни”.
- ІВР – індикатор включення у реєстр словника.
- К – коментар.

### **Висновки**

На медіорівні словника виділено клас структурних відношень між лексикографічними одиницями, які утворюють ієрархію: «дублет» → «аббревіатурне» → «орфографічне». Група лексикографічних одиниць, які об'єднані одним відношенням «дублет», утворюють квазілексикографічну одиницю, яка у інших відношеннях медіорівня є єдиним цілим.

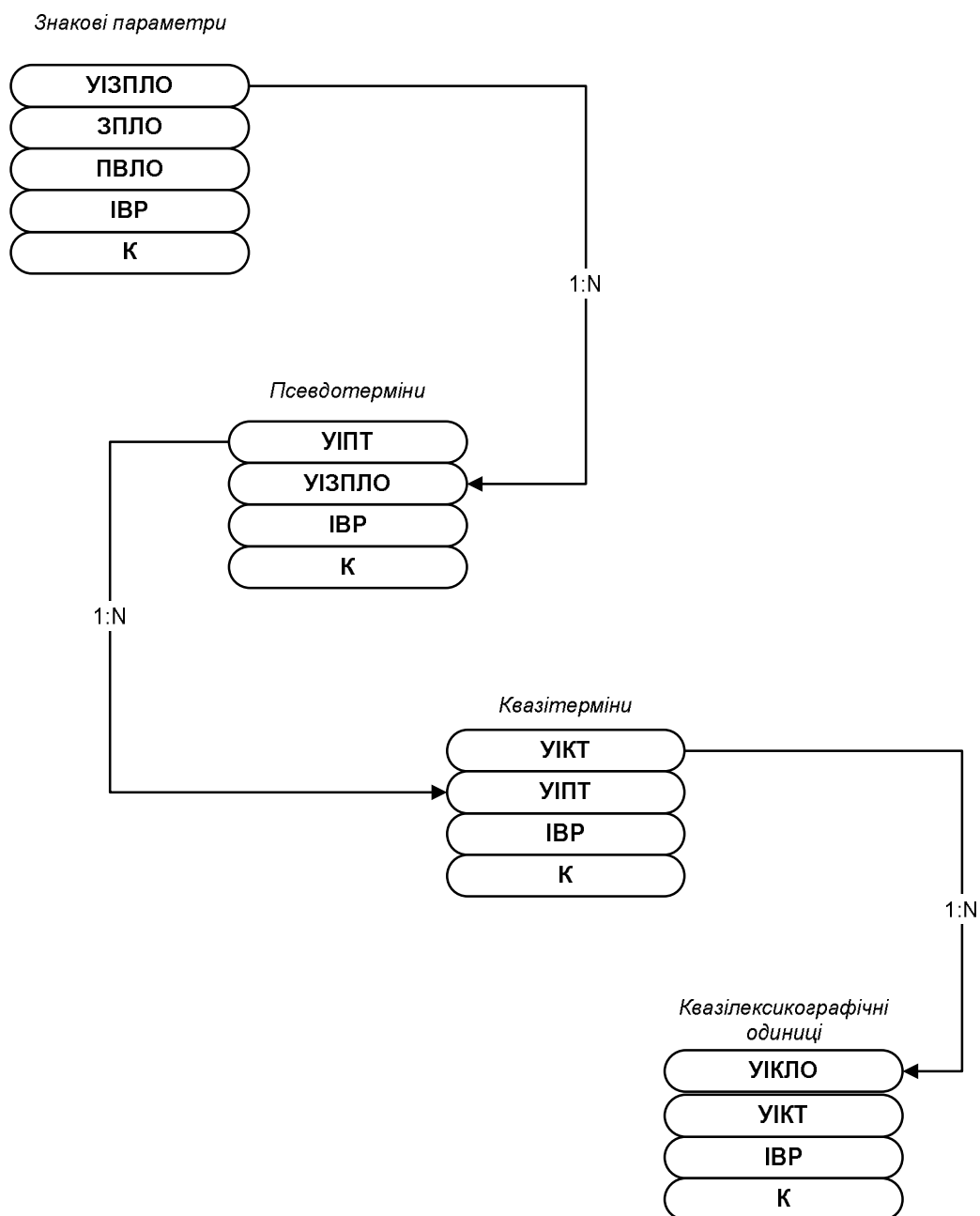
1. Дейт К. Дж. Введение в системы баз данных / К. Дж. Дейт.– 8-е изд.– М.: «Вильямс», 2006.– 1328 с. 2. Голоскевич Г. Правописний словник / Григорій Голоскевич [Електронний ресурс]. Режим доступу: <http://r2u.org.ua/main/dicts> 3. Караулов Ю.Н. Лингвистическое конструирование и тезаурус литературного языка / Ю. Н. Караулов.– М.: Наука, 1981. – 367 с. 4. Кульчицький І. М. Комп'ютерно-технологічні аспекти створення сучасних лексикографічних систем / І. М. Кульчицький.– К.: НБУ ім. В. І. Вернадського, 2002.– 59 с. 5. Полянський Х. Словник природничої термінології (проект) / Х. Полянський [Електронний ресурс]. Режим доступу: <http://r2u.org.ua/main/dicts> 6. Словники України on-line[Електронний ресурс]. Режим доступу: <http://lcorp.ulif.org.ua/dictua/> 7. Українсько-латинсько-англійський медичний тлумачний словник / За ред. М. Павловського, Л. Петрух, І. Головка. Ред. Л. М. Полюга. – У 2 -х тт. – Львів, 1995. – Т 1. – 656 с.; Т 2. – 788 с. 8. Широков В.А. Елементи лексикографії / В. А. Широков. –К.: Довіра, 2005. – 304 с 9. Широков В. А. Інформаційна теорія лексикографічних систем / В. А. Широков.– К.: Довіра, 1998.– 331 с. 10. Широков В.А. Феноменологія лексикографічних систем. – К.: Наукова думка, 2004. – 326 с.